

TORNO PARA DIAMANTAR DE PRECISION - PRECISION DIAMONDING LATHE  
**MOYAS TD-2**

Con accesorios para medallas y pulverizador con compresor (cod. SF050256)  
 With accessories for medals and sprayer with compressor (cod. SF050256).

Cod. SF050056

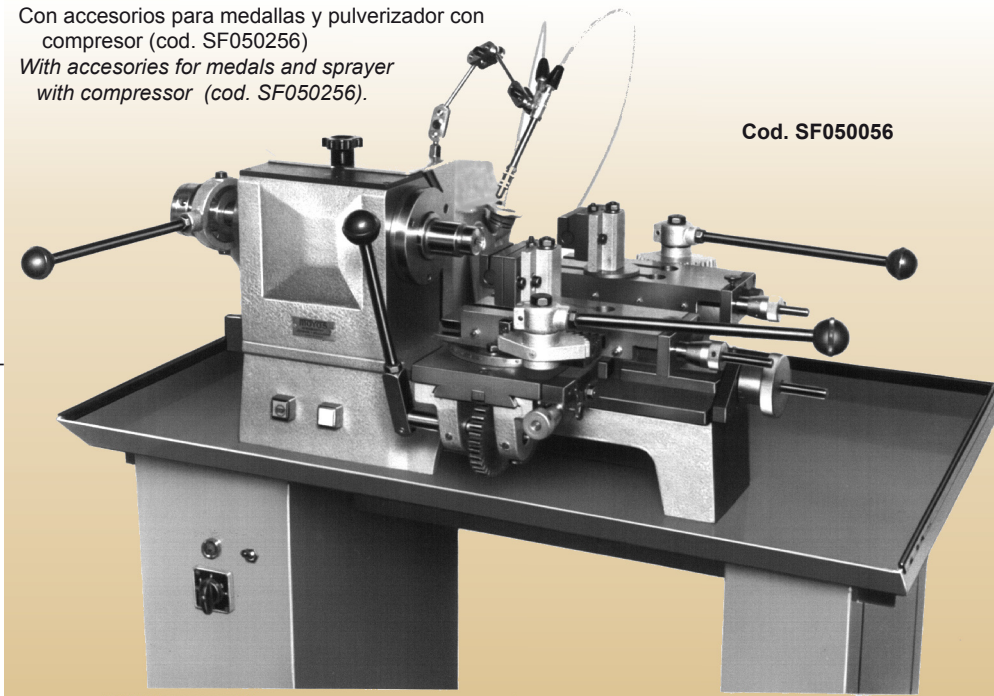

- Mando rápido de presión graduable para abrir y cerrar la pinza.
- Doble carro con:
  - Desplazamientos transversales por cremallera con husillo tope.
  - Desplazamientos frontales longitudinales con tope micrométrico.
  - Dos portaherramientas con ángulo ajustable.
- Husillo micrométrico para desplazamiento longitudinal simultáneo de ambos carros.
- Quick action lever chucking and unchucking.
- Double slide rest with:
  - Transversal slide with stop spindle.
  - Two longitudinal slides with micrometrical stop.
  - Two toolholders with adjustable angle.
- Micrometrical spindle for longitudinal slide of both rests at the time.

Motor	HP.	3/4 - 1500 r.p.m.
Recorrido longitudinal de los dos carros. <i>Longitudinal slide (both rests).</i>	mm.	300
Recorrido transversal de los dos carros. <i>Transversal slide (both rests).</i>	mm.	200
Recorrido longitudinal portaherramientas. <i>Longitudinal slide of toolholders.</i>	mm.	110
Diámetro máximo a tornear. <i>Max. diameter of piece to be worked.</i>	mm.	200
Peso - <i>Weight</i>	kgs.	145/200

**4 velocidades - speeds :**

1.300 - 1.600 - 2.150 - 2.800  
 r.p.m. 50 Hz.

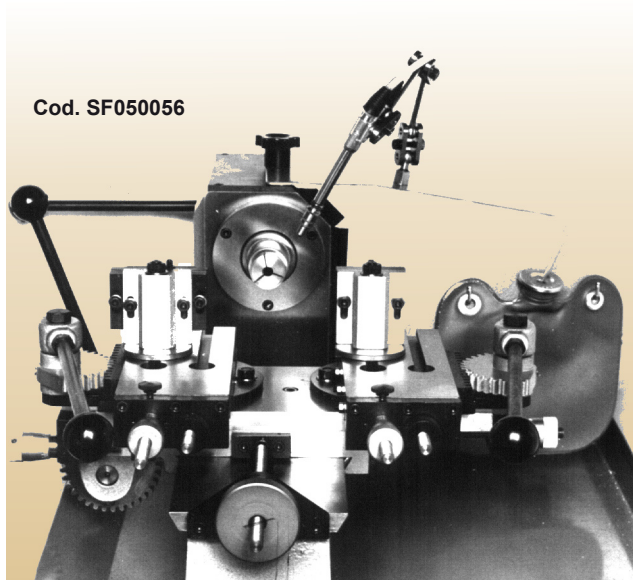

Cod. SF050056

Vista frontal con accesorios para medallas y pulverizador con compresor.  
 Front view with accessories for medals and sprayer with compressor.



**HISPANA**

de Maquinaria, S.A.

Tel. +34 93 3091707 Fax. + 34 93 3090702

e-mail: hispana@hispanaspain.com

internet: http://www.hispanaspain.com

C/ Can Cuiàs, 24-26 - Pol.Ind. Can Cuiàs, nave 20/1  
 Montcada i Reixac 08110 - Barcelona - España (Spain)